

## Línea Inverter

### Refrigerador vertical 35 pies

¡Innovamos para ofrecerte la mejor tecnología en tus equipos!

#### CONOCE SUS BENEFICIOS:



##### Compresor inverter

Obtén un mayor ahorro de energía gracias a su nuevo compresor con tecnología Inverter.



##### Refrigerante natural

Utiliza gas refrigerante R290, hidrocarburo natural que no daña la capa de ozono.

##### ✓ Control inteligente de temperatura

Programa el rango de temperatura ideal de tus productos a través de su conectividad inalámbrica.

##### ✓ Condensador de bajo mantenimiento

Evita que la acumulación de polvo bloquee el flujo de aire, ahorrando energía y aumentando su vida útil.

##### ✓ Motores ventilador electrónicos

Mejor rendimiento contra motores de polos sombreados.

##### ✓ Puertas de doble vidrio templado

Puertas con doble panel de vidrio templado con Argón y película Low-E, reduciendo la transferencia de calor.

##### ✓ Iluminación LED

Sistema de iluminación LED patentado que ahorra energía y tiene 10x vida útil que un foco fluorescente.

##### ✓ Espuma aislante ciclopentano

Espuma ecológica ya que no contiene CFC ni HFC y es un aislante altamente eficiente.

##### ✓ Parrilla frontal plástica

Parrilla fabricada en plástico de alta resistencia, la cual no se oxida ni se decolora con el paso del tiempo. Fabricada en material reciclable.

##### ✓ Parrillas ajustables

Incluye 8 parrillas de posiciones y ofrece 10 niveles de exhibición.



## Certificaciones



## Especificaciones técnicas

Capacidad útil:	35.02 ft <sup>3</sup>
Capacidad en litros:	991.73 L
Cantidad de parrillas:	8 acero pre- pintado blanco
Tipo de refrigerante:	R-290
Rango de temperatura óptimo:	<i>Multifunción 5</i>
	Lácteo (2° C a 6° C / 35.6° F a 42.8° F)
	Refresco (0° C a 7° C / 32° F a 44.6° F)
	Pasteles (3° C a 10° C / 37.4° F a 50° F)
	Cárnico (-2° C a 5° C / 28.4° F a 41° F)
	Cerveza (-3° C a 3° C / 26.6° F a 37.4° F)

Control de temperatura:	Electrónico
Voltaje nominal:	115 v
Tipo de clavija:	B
Corriente nominal:	8.6 A
Frecuencia:	60 Hz
Tipo de iluminación:	LED
Compresor:	1/2
Evaporador:	Aire forzado

- A. Control de temperatura electrónico
- B. Acabado exterior de lámina en color blanco
- C. Parrilla plástica con diseño Torrey

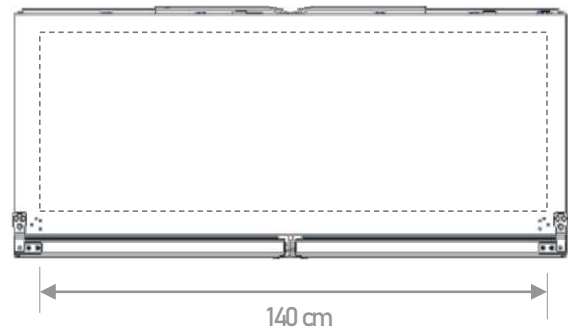

VISTA SUPERIOR

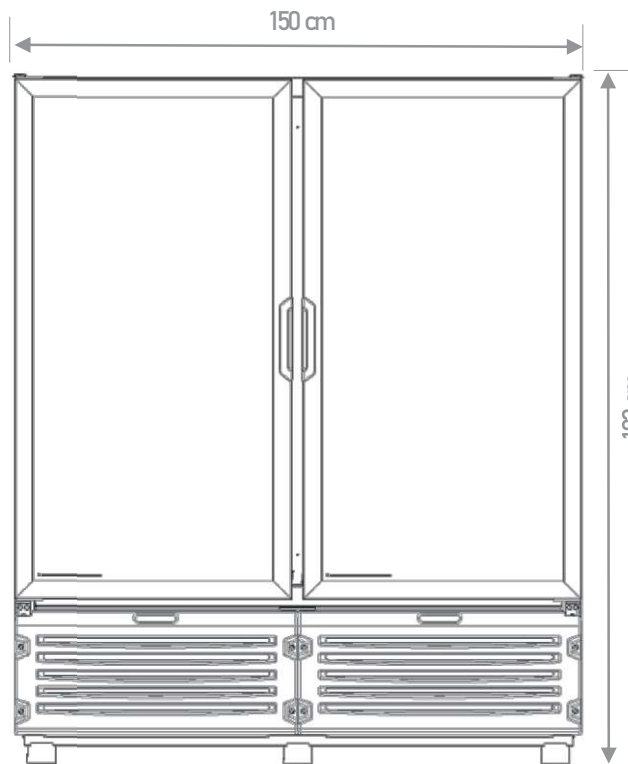
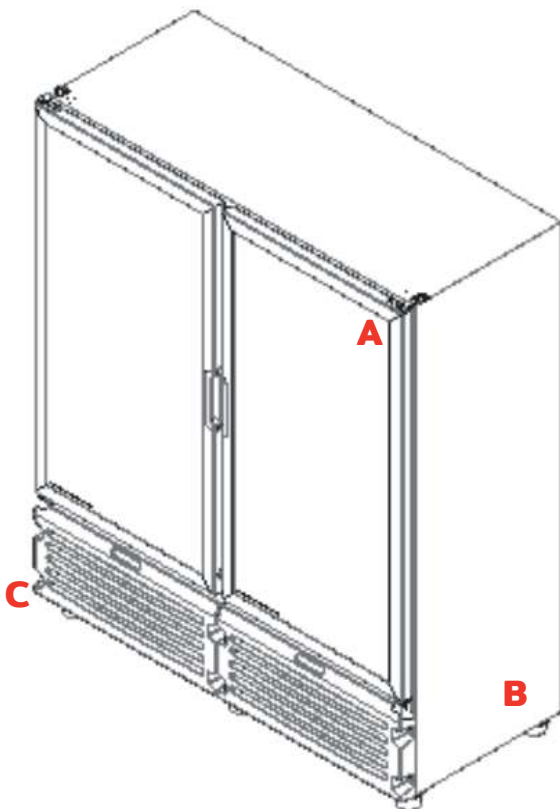

VISTA FRONTAL

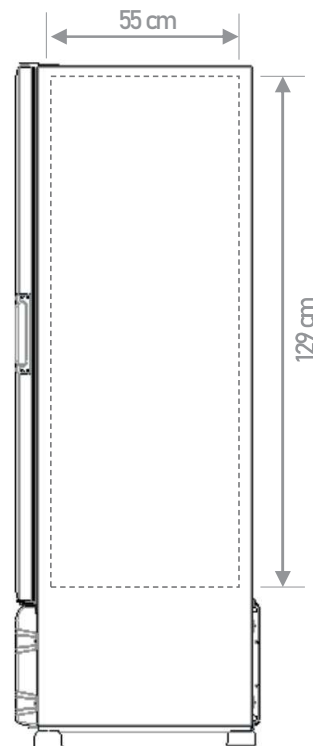

VISTA LATERAL